

Wandeinbau-Duscharmatur LINUS

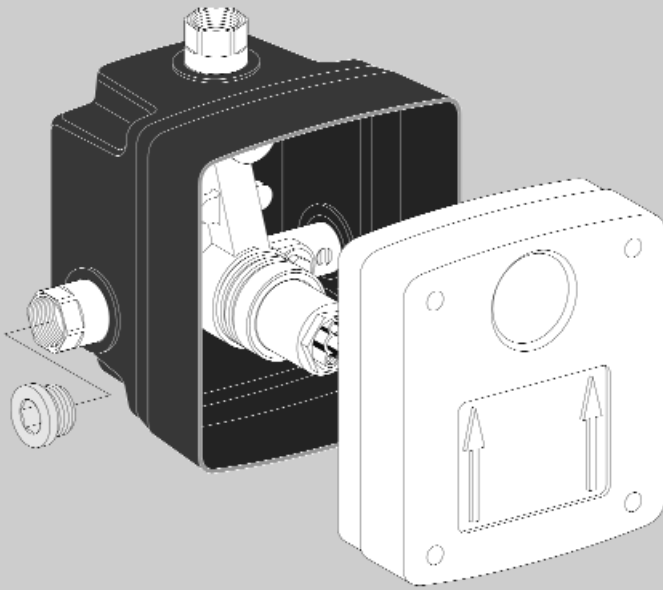

(D) Montageanleitung Rohbauset

- Masterbox WB-SC-M
Selbstschluss - Mischwasser, Art.-Nr. 01 867 00 99
- Masterbox WB-SC-V
Selbstschluss - vorgemischtes Wasser, Art.-Nr. 01 827 00 99
- Masterbox WB-E-V
Elektronik - vorgemischtes Wasser, Art.-Nr. 01 822 00 99

(NL) Montagehandleiding inbouwset

- Masterbox WB-SC-M
Zelfsluitend - Mengwater, Art.-Nr. 01 867 00 99
- Masterbox WB-SC-V
Zelfsluitend - Voorgemengd water, Art.-Nr. 01 827 00 99
- Masterbox WB-E-V
Elektronisch - Voorgemengd water, Art.-Nr. 01 822 00 99

(F) Instructions de montage set à encastrer

- Masterbox WB-SC-M
Temporisée - Eau mélangé, Réf. 01 867 00 99
- Masterbox WB-SC-V
Temporisée - Eau pré mélangé, Réf. 01 827 00 99
- Masterbox WB-E-V
Temporisée - Electronique, Réf. 01 822 00 99

(GB) Assembly instructions for raw work kit

- Masterbox WB-SC-M
Self-closing - Mix water, item no. 01 867 00 99
- Masterbox WB-SC-V
Self-closing - Premixed water, item no. 01 827 00 99
- Masterbox WB-E-V
Electronic - Premixed water, item no. 01 822 00 99

(E) Instrucciones kit de montaje

- Masterbox WB-SC-M
Cierre automático - agua mezclada, Art. No. 25 01 867 00
- Masterbox WB-SC-V
Cierre automático - agua premezclada, Art. No. 25 01 827 00
- Masterbox WB-E-V
Electrónica - agua premezclada, Art. No. 25 01 822 00

D

Technische Daten:

Fließdruck (min. - max.): 1,5 - 5,0 bar
Durchfluss (empfohlen): 0,15 l/s (9l/min)
Durchfluss (min. - max.): 0,1 - 0,3 l/s (Laufzeiten verändern sich)
Temperatur: 10 °C - 45 °C (Verbrühgefahr beachten)
Temperatur max.: 70 °C (kurzzeitig z. B. für thermische Desinfektion - **ACHTUNG:** Verbrühgefahr!)

Installationshinweise:

Es ist für eine ausreichende Dimensionierung entsprechend der DIN 1988 Teil 3, bzw. EN 806-3 zu sorgen. Die DIN 1988 Teil 4 (Schutz des Trinkwassers, Einhaltung der Trinkwassergüte) sowie die EN 1717 (Schutz des Trinkwassers vor Verunreinigungen in Trinkwasser-Installationen) sind zu beachten.

Wasserqualitäten:

Die SCHELL Duscharmaturen sind für den Einsatz in Trinkwassersystemen nach der Trinkwasserverordnung 2001 geeignet. Systembedingt sind innerhalb der Armaturen empfindliche Baugruppen, die vor Schmutzpartikel und Kalkablagerungen geschützt werden müssen. Gegebenenfalls sind Rückspülfilter und Entkalkungsanlagen (Wasser ab 10° dH) vorzusehen. Der Betrieb der Armaturen mit Mineralwässern deren Inhaltsstoffe zur Ausflockung neigen, oder die besonders aggressiv gegen Metallwerkstoffe sind, ist nur nach Freigabe möglich.

Allgemeine Montagehinweise:

Korrosionssichere Rohrwerkstoffe einsetzen. Gewinde nur mit zugelassenen Dichtmitteln (Teflonband) abdichten. Übliche Drehmomente nicht überschreiten!

Selten genutzte Armaturen:

Rohrführung so wählen, dass kein Stagnationswasser entstehen kann (Ringinstallation). Gegebenenfalls hinter Armaturen Spülventile vorsehen. Bei Nutzung nach längeren Betriebspausen Wasser ablaufen lassen (siehe Empfehlung Umweltbundesamt).

Schutz gegen Legionellen:

Bei Gefahr hoher Legionellenkonzentrationen Armaturen mit integrierten Spülventil (SCHELL LINUS D-E-T, D-E-T ECO oder D-SC-T) zur thermischen Desinfektion vorsehen oder andere Maßnahmen entsprechend DVGW Arbeitsblatt W 551 vorsehen. Besondere Beachtung bei Installationen für Personen mit Immunschwächen.

Hinweise bei der Inbetriebnahme:

Jede Armatur ist einer Druckprobe nach der Installation zu unterziehen, die Druckprobe möglichst mit Druckluft durchführen. Die Temperatureinstellung des Thermostaten ist zu überprüfen, Heißwassersperre (38 °C ± 1° K).

Armaturen mit Temperaturbegrenzung:

ACHTUNG: Kein Verbrühschutz! Temperaturmischverhältnis ändert sich bei höheren Heißwassertemperaturen. Gegebenenfalls Zentralthermostate vorsehen.

Mischwasserarmaturen ohne Thermostat:

Betriebstemperaturen der Warmwasserversorgung sind so zu wählen, dass keine Verbrühgefahr entstehen kann. Gegebenenfalls Zentralthermostate vorsehen.

Außenaufstellung:

ACHTUNG: Bei Frostgefahr Armatur entleeren! Funktionsbauteile ausbauen oder Armatur mit Heißband dauerhaft schützen.

Hinweis gilt nur für die Selbstschlussarmaturen WB-SC-M und WB-SC-V:

Alle Armaturen sind werksseitig auf Funktion geprüft und auf eine Laufzeit von ca. 20 - 25 s bei folgenden Werten eingestellt:

1. Fließdruck: 3 bar
2. Mischwassertemperatur: 38 °C
3. Durchfluss Duschkopf: 10 l/min

Andere Drücke, Durchflüsse und Temperaturänderungen führen zu anderen Laufzeiten:

1. Laufzeitänderungen durch Fließdruckänderungen

Höherer Druck - kürzere Laufzeit
Niedriger Druck - längere Laufzeit

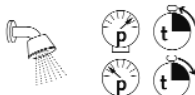

2. Laufzeitänderungen durch andere Durchflüsse

Niedrigerer Durchfluss - kürzere Laufzeit
Höherer Durchfluss - längere Laufzeit



3. Laufzeitänderungen durch Temperaturänderungen

Niedrigere Temperatur - längere Laufzeit
Höhere Temperatur - kürzere Laufzeit

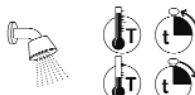

Die Laufzeiteinstellung kann über die Reguliernadel bei 3 bar Fließdruck zwischen ca. 10 und ca. 30 s eingestellt werden. Laufzeitschwankungen resultierend aus Druckschwankungen innerhalb des Versorgungsnetzes sind üblich.



Technische gegevens:

Werddruk (min. - max.): 1,5 - 5,0 bar

Debiet (aangeraden): 0,15 l/s (9l/min.)

Debiet (min. - max.): 0,1 - 0,3 l/s (looptijden veranderen)

Temperatuur: 10 °C - 45 °C (verbrandingsgevaar in acht nemen)

Temperatuur max.: 70 °C (kortstondig vb. voor technische desinfectie - **Opgepast:** verbrandingsgevaar)

Installatievoorschriften:

Men moet voor een toereikend dimensioneren van de waterleidingen zorgen volgens DIN 1988 Deel 3, respectievelijk EN 806-3.

De DIN 1988 Deel 4 (bescherming van het drinkwater, behouden van de drinkwaterkwaliteit) alsook de EN 1717

(bescherming van het drinkwater tegen verontreinigingen in de drinkwaterinstallaties) zijn in acht te nemen.

Waterkwaliteiten:

De Schell douchekranen zijn geschikt voor gebruik in drinkwatersystemen volgens de drinkwatervoorschriften 2001.

Systeemgebonden zijn in de kraan gevoelige bouwonderdelen, die tegen vuildeeltjes en kalkafzetting moeten beschermd worden.

Indien nodig zijn terugspoelfilter en ontkalkingtoestel (water vanaf 10 °dH) te voorzien. Het gebruik van kranen met mineraalwater waarvan inhoudstoffen tot uitlokken neigen, of die bijzonder agressief zijn tegen metaalwerkstoffen, is enkel na vrijgave mogelijk.

Algemene montagevoorschriften:

Corrosievrije leidingen gebruiken. Draadstukken enkel met toegelaten dichtingsmiddelen

(Teflon) afdichten. Standaard draaimomenten niet overschrijden!

Weinig gebruikte kranen:

Installatie uitvoeren zodat geen waterstagnatie kan voorkomen (kringinstallatie). Zoniet achter de kraan een spoelkraan voorzien. Na langere periode van niet-gebruik eerst spoelen (zie raadgeving Ministerie van Volksgezondheid).

Bescherming tegen Legionella:

Bij gevaar voor hogere Legionella-concentraties kranen met geïntegreerd spoelventiel (SCHELL LINUS D-E-T, D-E-T ECO of D-SC-T) voor thermische desinfectie voorzien of maatregelen voorzien volgens DVGW werkblad W 551.

Bijzondere inachtneming bij installaties voor personen met immuniteitszwakte.

Aanwijzingen bij ingebruikname:

Elke kraan is na installatie aan een drukproef te onderwerpen, de drukproef indien mogelijk met perslucht uitvoeren. De temperatuurstelling van de thermostaat nakijken, warmwater- blokkering (38 °C ± 1° K).

Kranen met temperatuurbegrenzing:

Opgepast: Geen bescherming tegen verbranding, de verhouding van de mengwatertemperatuur wijzigt bij hogere warmwatertemperaturen. Indien nodig een centrale thermostaat voorzien.

Mengwaterkranen zonder thermostaat:

De temperatuur van de warmwatervoorziening zo kiezen dat er geen gevaar voor verbranden kan bestaan.

Indien nodig een centrale thermostaat voorzien.

Buiteninstallatie:

Opgepast: Bij vriesgevaar de kranen ledigen, functie-elementen uitnemen of de kraan met een duurzaam warmtelint beschermen.

Aanwijzingen gelden enkel voor zelfsluitende kranen WB-SC-M en WB-SC-V

Alle kranen zijn af fabriek op werking gecontroleerd en ingesteld op ca. 20 - 25 s spoeltijd bij volgende waarden:

1. Werkdruk: 3 bar
2. Mengwatertemperatuur: 38 °C
3. Debiet douchekop: 10 l/min

Andere waterdruk, debiet en temperatuursveranderingen leiden tot andere looptijden:

1. Looptijdaanpassing door werddruk

Hogere druk – kortere looptijd

Lagere druk – langere looptijd

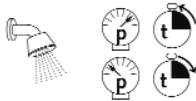

2. Looptijdaanpassing door ander debiet

Kleiner debiet – kortere looptijd

Groter debiet – langere looptijd

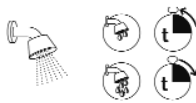

3. Looptijdaanpassing door temperatuursverschil

Lagere temperatuur – langere looptijd

Hogere temperatuur – kortere looptijd

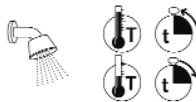

De looptijd kan via de reguleernaald bij 3 bar druk tussen ca. 10 – 30 s ingesteld worden.

Looptijdwissels resulterend uit drukschommelingen in de installaties zijn normaal.

F

Spécifications

Pression dynamique (min. – max.): 1,5 - 5,0 bar

Débit (conseillé) : 0,15 l/s (9l/min)

Débit : (min. – max.) : 0,1 – 0,3 l/s (temps d'écoulement changeant)

Température : 10 °C – 45 °C (attention aux brûlures)

Température : max. 70 °C (courte durée pour p.ex. désinfection thermique – **Attention** aux brûlures)

Notice d'installation:

Il est nécessaire de prévoir un dimensionnement des tuyauteries suffisant suivant la DIN 1988 Partie 3, respectivement EN 806-3.

Tenir compte de la DIN 1988 Partie 4 (protection de l'eau, préserver la qualité de l'eau potable) ainsi que la EN 1717 (protection de l'eau potable contre la pollution dans les installations sanitaires).

Qualités de l'eau:

Les robinets Schell de douche sont aptes pour usage dans les systèmes d'eau selon les prescriptions de l'eau potable 2001. Due à la construction certaines pièces dans la robinetterie sont sensibles au calcaire et impuretés présentes dans l'eau. Si nécessaire un filtre à rinçage par contre courant et un adoucisseur d'eau (à partir de 10 ° dH) sont à prévoir. L'utilisation de robinets avec de l'eau minérale qui pourrait coaguler ou nuire à la robinetterie due à l'agressivité au métal ne sera admise qu'après autorisation.

Instructions de montage générales:

Employer des tuyauteries anti-corrosion.

Les raccords doivent être rendus étanche avec les produits autorisés (Téflon).

Ne pas excéder le nombre de couples de serrage!

Robinetterie peu employée:

Exécuter l'installation de telle manière qu'il ne puisse y avoir de l'eau stagnante (boucle). Sinon installer un robinet de rinçage derrière la robinetterie. Après une longue durée de non- utilisation d'abord effectuer un rinçage (voir conseil du Ministère de la Santé publique).

Protection contre la Légionellose:

Si danger de haute concentration de Légionelles prévoir des robinetteries avec vanne de rinçage intégrée pour la désinfection thermique (SCHELL LINUS D-E-T ou D-E-T ECO ou D-SC-T) ou prendre d'autres précautions suivant DVGW document W 551. Une attention particulière est à prendre en considération pour les personnes souffrant d'une immunité déficiente.

Instructions de mise en service:

Les robinets de douche Schell sont testés avec une eau parfaitement hygiénique (filtre Légionellose). Chaque robinet doit être soumis après installation à un teste de pression, si possible effectuer le test à l'air comprimée. Vérifier le réglage de la température du thermostat, blocage de sécurité (38 °C ± 1° K).

Robinetterie avec blocage de température:

Attention: Pas de protection contre les brûlures, l'eau mitigée varie si la température de l'eau chaude augmente. Si nécessaire prévoir un thermostat central.

Robinets mélangeurs sans thermostat:

Choisir la température de la production d'eau chaude de telle façon qu'il n'y a pas de danger de brûlures.

Installation extérieure:

Attention: En cas de danger de gel vidanger la robinetterie, enlever les éléments de fonctionnement ou protéger la robinetterie avec une bande chauffante.

Indications seulement pour WB-SC-M et WB-SC-V pour robinets à fermeture temporisée :

Tous les robinets sont contrôlés et réglés en usine sur 20 à 25 s de rinçage avec les valeurs suivantes:

1. Pression dynamique: 3 bar
2. Température d'eau mélangée 38 °C
3. Débit du pommeau de douche 10 l/min

Des variations de pression, débits et de température portent à des temporisations variables:

1. Variations de pression

Plus de pression : durée plus courte

Moins de pression : durée plus longue



2. Variations de débit

Moins de débit : durée plus courte

Plus de débit : durée plus longue



3. Variations de température

Température plus basse : durée plus longue

Température plus élevée : durée plus courte

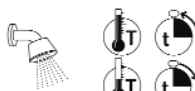

La temporisation peut se régler par la vis de réglage entre 10 et 30 s (avec 3 bar de pression). Des variations de la temporisation résultant de variations de pression dans l'installation sont d'usage.



Technical specifications:

Flow pressure (min. – max.): 1,5 - 5,0 bar

Flow rate (recommended): 0,15 l/s (9l/min)

Flow rate: (min. – max.): 0,1 - 0,3 l/s (run times change)

Temperature: 10 °C - 45 °C (risk of scalding)

Temperature max.: 70 °C (short-term, e.g. for thermal disinfection - **ATTENTION:** Risk of scalding!)

Installation information:

Ensure adequate dimensioning in accordance with DIN 1988 Part 3, or EN 806-3. Observe DIN 1988 Part 4 (protection of drinking water, compliance with drinking water quality) as well as EN 1717 (protection of drinking water against contaminants in drinking water supply installations).

Water qualities:

Schell shower fittings are fit to be used in drinking water systems in accordance with the Trinkwasserverordnung <Drinking Water Ordinance> 2001. It is inherent in the system that the fittings contain sensitive modules which must be protected against dirt particles and calcification. If required, provide return flush filters and decalcification systems (water from 10 ° dH). Fittings must not be operated with mineral water whose contents have a tendency to flocculate or which are especially aggressive towards metallic materials until it has been released.

General assembly information:

Use corrosion-resistant pipe materials. Seal threads with permitted sealants only (Teflon tape). Do not exceed normal torques!

Rarely used fittings:

Select a pipe layout which prevents stagnant water (ring installation). If required, fit flush valves behind the fittings. If used after prolonged operating pauses, allow water to drain (see recommendation of the Umweltbundesamt (Federal Environment Agency)).

Protection against Legionella:

If there is a risk of high Legionella concentrations, provide fittings with integrated flush valve (SCHELL LINUS D-E-T, D-E-T ECO or D-SC-T) for thermal disinfection or take other measures in accordance with DVGW work sheet W 551. Pay particular attention to installations for persons with immune deficiencies.

Start-up information:

Schell shower fittings are tested with perfectly hygienic water (Legionella filter). Following installation, each fitting must undergo a pressure test which should be conducted preferably with compressed air. Check the temperature setting of the thermostat, hot water safety device (38 °C ± 1 °K).

Fittings with temperature limit:

ATTENTION: No scald protection, temperature mix ratio changes at higher hot water temperatures. If required, fit central thermostats.

Mix water fittings without thermostat:

To prevent the risk of scalding, select appropriate operating temperatures for the hot water supply. If required, fit central thermostats.

External installation:

ATTENTION: If there is a risk of frost, drain fittings, remove functional components or permanently protect fittings with thermal tape.

Information refers to for self-closing fittings WB-SC-M und WB-SC-V only:

All fittings have been tested for function at the factory and set for a run time of approx. 20 – 25 s at the following values:

1. Flow pressure: 3 bar
2. Mix water temperature: 38 °C
3. Shower head flow rate: 10 l/min

Other pressures, flow rates and temperature changes will result in different run times:

1. Run time changes caused by flow pressure changes

Higher pressure – shorter run time
Lower pressure – longer run time

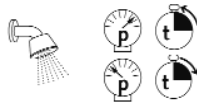

2. Run time changes caused by different flow rates

Lower flow rate – shorter run time
Higher flow rate – longer run time



3. Run time changes caused by temperature changes

Lower temperature – longer run time
Higher temperature – shorter run time

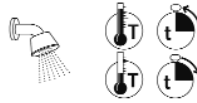

The run time can be set to a flow pressure of 3 bar between approx. 10 and approx. 30 s via the regulating needle. Run time fluctuations resulting from pressure fluctuations within the mains supply are normal.

Instrucciones generales de instalación

E

Datos técnicos:

Presión de flujo (mín. – máx.): 1,5 - 5,0 bar / Flujo (recomendado): 0,15 l/s (9 l/min)

Flujo: (mín. – máx.): 0,1 – 0,3 l/s (los tiempo de paso del agua varían) / Temperatura: 10 °C – 45 °C (atención al riesgo de quemaduras)

Temperatura máx.: 70 °C (por breves instantes, p.ej. para aplicar la desinfección térmica - ¡Atención: Peligro de quemaduras!)

Indicaciones para la instalación:

Dimensionar en proporciones suficientes conforme a la norma DIN 1988 parte 3, o bien EN 806-3. Es obligatorio respetar la norma DIN 1988 parte 4 (Protección del agua potable, mantenimiento de la calidad del agua) y la norma EN 1717 (Protección contra la contaminación del agua potable en las instalaciones de agua potable).

Calidades del agua:

Las griferías Schell para duchas son apropiadas para prestar servicios en sistemas de agua potable conformes con el reglamento alemán 2001 sobre agua potable. Dadas las características del sistema, las griferías albergan componentes vulnerables que deben protegerse de partículas de suciedad y calcificaciones. Cuando el caso lo requiera, instalar filtros de flujo reversible e instalaciones descalcificadoras (para el agua a partir de 10 ° dH). Para usar las griferías con aguas minerales con componentes floculantes o muy agresivos con las materias metálicas es imprescindible la autorización pertinente.

Indicaciones generales para el montaje:

Los materiales de las tuberías tienen que ser anticorrosivos. Estanqueizar las roscas sólo con medios homologados (cinta de teflón). ¡No sobrepasar los momentos de torsión convencionales!

Griferías de uso poco frecuente:

Escoger el tendido de las tuberías de modo que no se acumule agua estancada (instalación en anillo). Montar válvulas de purga detrás de las griferías cuando el caso lo requiera. Dejar correr el agua antes de utilizar la grifería al cabo de períodos más o menos largos (Véase recomendación de la Oficina Federal del Medio Ambiente).

Protección contra legionelas:

Al existir riesgo de fuertes concentraciones de legionelas, equipar las griferías con una válvula de purga incorporada (SCHELL LINUS D-E-T, D-E-T ECO ó D-SC-T) para la desinfección térmica como lo estipula la ficha de práctica W 551 de las directrices DVGW. Poner especial cuidado al realizar instalaciones para personas que sufran algún tipo de inmunodeficiencia.

Indicaciones para la puesta en servicio:

Las griferías Schell para duchas se han puesto a prueba con agua perfectamente higienizada (filtros antilegionelas). Terminada la instalación, someter cada grifería a una presión de ensayo aplicando en lo posible aire comprimido. Controlar la temperatura establecida en el termostato, el bloqueo de agua caliente (38 °C ± 1 °K).

Griferías con limitador de temperatura:

¡Atención: No es una protección contra quemaduras; la relación de mezcla de temperaturas varía al aumentar la temperatura del agua caliente. Instalar un termostato central si fuera necesario.

Mezcladores de agua sin termostato:

Seleccionar las temperaturas de servicio del suministro de agua caliente de modo que el usuario no sufra quemaduras o escaldaduras. Instalar un termostato central si fuera necesario.

Instalación en el exterior:

¡Atención: Si hay peligro de heladas, purgar la grifería, desarmarla o protegerla de forma permanente con una cinta calentadora.

Indicación específica para WB-SC-M y WB-SC-V Sobre las griferías de cierre automático:

Las griferías de cierre automático o temporizadas se ponen a prueba en la fábrica y vienen ajustadas a los siguiente valores en relación con un paso de agua de 20 a 25 segundos aproximadamente:

1. Presión de flujo: 3 bar
2. Temperatura del agua mezclada: 38 °C
3. Flujo por la alcachofa de la ducha: 10 l/min.

Cualquier cambio de presión, flujo o temperatura modifica el tiempo de paso del agua:

1. Relación entre tiempo de paso del agua y la presión de flujo

más presión – menos tiempo de paso del agua
menos presión – más tiempo de paso del agua

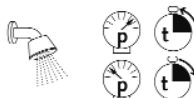

2. Relación entre el tiempo de paso del agua y el flujo

menos flujo – más tiempo de paso del agua
más flujo – más tiempo de paso del agua



3. Relación entre tiempo de paso del agua y temperatura

menor temperatura – más tiempo de paso del agua
mayor temperatura – menos tiempo de paso del agua

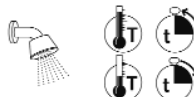

El tiempo de paso del agua se fija entre 10 y 30 segundos aproximadamente con la aguja reguladora bajo una presión de 3 bar. Es un hecho normal que el tiempo de paso del agua varíe en función de las fluctuaciones de la presión a lo largo la red de abastecimiento municipal.

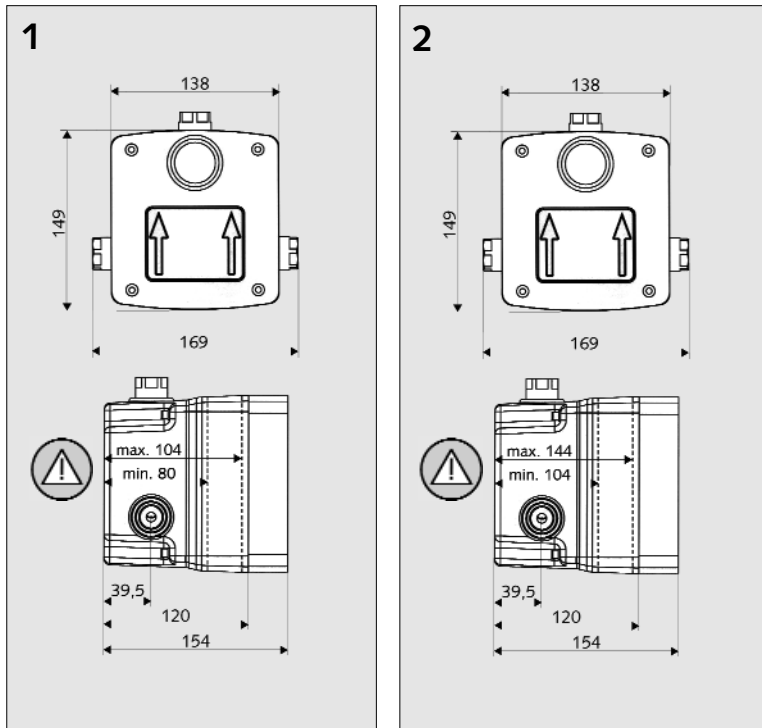

(D) (NL) (F) (GB) (E)

1. Maße für Masterbox WB-SC-M und WB-SC-V
2. Maße für Masterbox WB-E-V

1. Afmetingen Masterbox WB-SC-M en WB-SC-V
2. Afmetingen Masterbox WB-E-V

1. Dimensions Masterbox WB-SC-M et WB-SC-V
2. Dimensions Masterbox WB-E-V

1. Dimensions for Masterbox WB-SC-M and WB-SC-V
2. Dimensions for Masterbox WB-E-V

1. Dimensiones para la Masterbox WB-SC-M y WB-SC-V
2. Dimensiones para la Masterbox WB-E-V

- ⚠ • Wandeinbautiefe beachten (Vorderkante Fliesen, siehe auch Seite 10)
- Opgepast inbouwdiepte (voorkant tegels, zie ook pagina 10)
- Attention profondeur d'encastrement (l'avant du carrelage, voir page 10)
- Observe cavity (measured from tile finish, also see page 10)
- Fijese en la separación (medido desde el alcatado, véase también página 10)

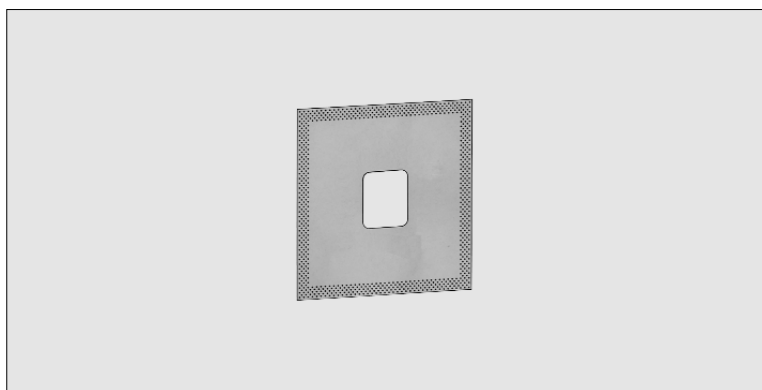

(D) (NL) (F) (GB) (E)

- **Zubehör Trockenbau:** SCHELL Spritzwasser Klebeflansch Art.-Nr. 01 857 00 99 schützt Armaturen gegen Eindringen von Feuchtigkeit.
- **Toebehoren skeletbouw:** SCHELL kleefflens art.-nr. 01 857 00 99 beschermt de kraan tegen het indringen van vochtigheid.
- **Accessoire parois squelettiques:** SCHELL bride à coller art.-no. 01 857 00 99 protège la robinetterie contre l'humidité.
- **Accessories dry wall construction:** SCHELL splash proof adhesive flange item no. 01 857 00 99 protège la protects fittings against moisture penetration.
- **Accesorios para tabiquería ligera:** Brida adhesiva SCHELL antisalpicaduras referencia 25 01 857 00 que protege las conexiones contra la humedad.



(D) (NL) (F) (GB) (E)

- **Zubehör:** SCHELL Dusche-Montagemodul LINUS, Art.-Nr.: 03 257 00 99
- **Toebehoren:** SCHELL Douche-montagemodul LINUS, Art.-Nr.: 03 257 00 99
- **Accessoires:** SCHELL module de montage pour douche LINUS, Art. No.: 03 257 00 99
- **Accessories:** SCHELL LINUS shower assembly module, item no. 03 257 00 99
- **Accesorios:** SCHELL Módulo de montaje de la ducha LINUS, Art. No.: 25 03 257 00

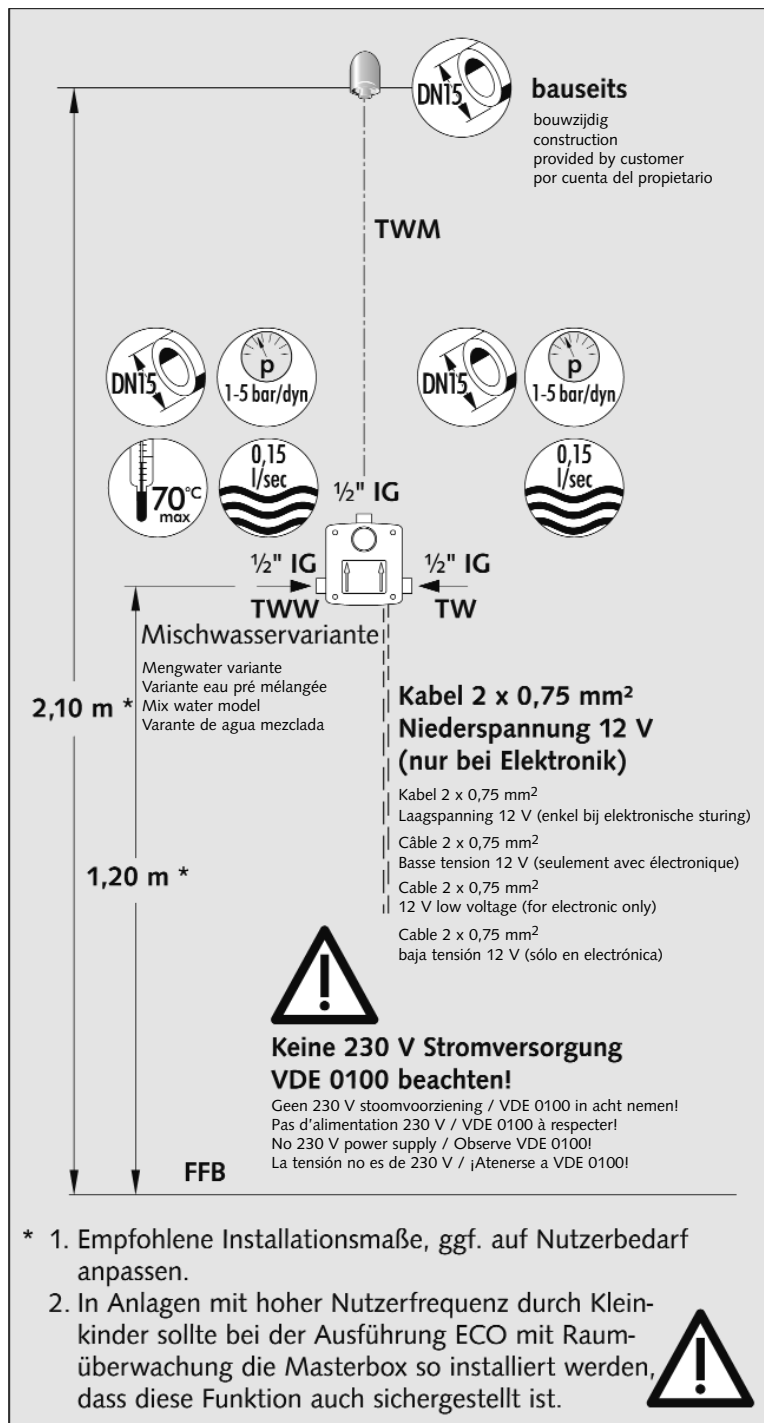

(D) (NL) (F) (GB) (E)

- Bei dem Elektronik-Fertigbauset dürfen nur die von SCHELL zugelassenen Netzteile installiert werden.
- Met de elektronische afwerkset enkel stroomaggregaten met SCHELL-keuring gebruiken.
- Avec le set de finition électronique installer uniquement des agrégats agréés SCHELL.
- For electronic trim set only power supply units authorised by SCHELL may be installed.
- Al operar con el kit de montaje electrónico se emplearán sólo las fuentes de alimentación autorizadas por SCHELL.

(D) (NL) (F) (GB) (E)

- Empfohlene Installationsmaße
Druckdifferenz Kalt-Warmwasser < 1,0 bar.
Kabel in Wellrohre verlegen (bauseits)
Abweichende Installationsmaße bei Einrichtungen die hauptsächlich von Kindern genutzt werden vorsehen. Bei Duschen für Rollstuhlfahrer für ausreichenden Bewegungsraum sorgen. Duschen im Pflegebereich mit ausreichenden Haltemöglichkeiten ausstatten.
- Aanbevolen installatiematen
Drukverschil koud-warmwater < 1,0 bar.
Kabel in ribbelbuis voorzien (bouwzijdig)
Afwijkende installatiematen voorzien bij inrichtingen die hoofdzakelijk door kinderen gebruikt worden. Bij muurkransen voor mindervaliden voldoende bewegingsruimte voorzien. Douches in de verzorgingssector met voldoende stopmogelijkheden uitrusten
- Cotes d'installation conseillées
Différence de pression eau froide - eau chaude < 1,0 bar.
Installer des gaines électriques lors du gros oeuvre (construction)

Changer les cotes d'installation pour les endroits utilisés par des enfants. Pour handicapés prévoir de la place pour pouvoir manoeuvrer. Douches dans le secteur de soin prévoir suffisamment de possibilités d'arrêt.

- Recommended installation dimensions
Pressure difference cold-hot water < 1,0 bar.
Lay cables in corrugated pipes (provided by customer)
Provide other installation dimensions for devices which are used mainly by children. Provide adequate area of movement in showers for wheelchair users. Fit showers in the health care sector with adequate handles and rails.

- Medidas de instalación recomendadas
Presión diferencial agua caliente-agua fría < 1,0 bar.
Tender el cable por el tubo ondulado (por cuenta del propietario)

Tener en cuenta que las medidas de instalación han de ser distintas en instalaciones al servicio preferente de niños. Dejar suficiente espacio en las duchas para personas en silla de ruedas. Instalar suficientes agarraderas en las duchas para personas ancianas o discapacitadas.

(NL) (F) (GB) (E)

1. Aanbevolen installatiematen, indien nodig deze aan de gebruiker aanpassen.
2. Voor installaties frequent gebruikt door kinderen moet men bij de ECO-uitvoering met zonebewaking rekening houden dat de Masterbox zo geplaatst wordt dat een goede werking van deze is verzekerd.
1. Cotes d'installation conseillées, si nécessaire les adapter à l'utilisateur.
2. En version ECO avec surveillance de zone, lors d'installations régulièrement fréquentées par des enfants, il faut installer le Masterbox de façon à assurer un fonctionnement correcte de cette fonction.
1. Recommended installation dimensions; if required, adjust to user requirement.
2. If facilities are used very frequently by infants, the master box should be installed for the ECO model with room monitor in such a way that this function is also ensured.
1. Medidas recomendadas para la instalación, adaptarlas dado el caso a las necesidades del usuario.
2. En las instalaciones de uso frecuente por niños pequeños basadas en la versión ECO con espacio-monitorizado, montar el Masterbox de manera que funcione correctamente.

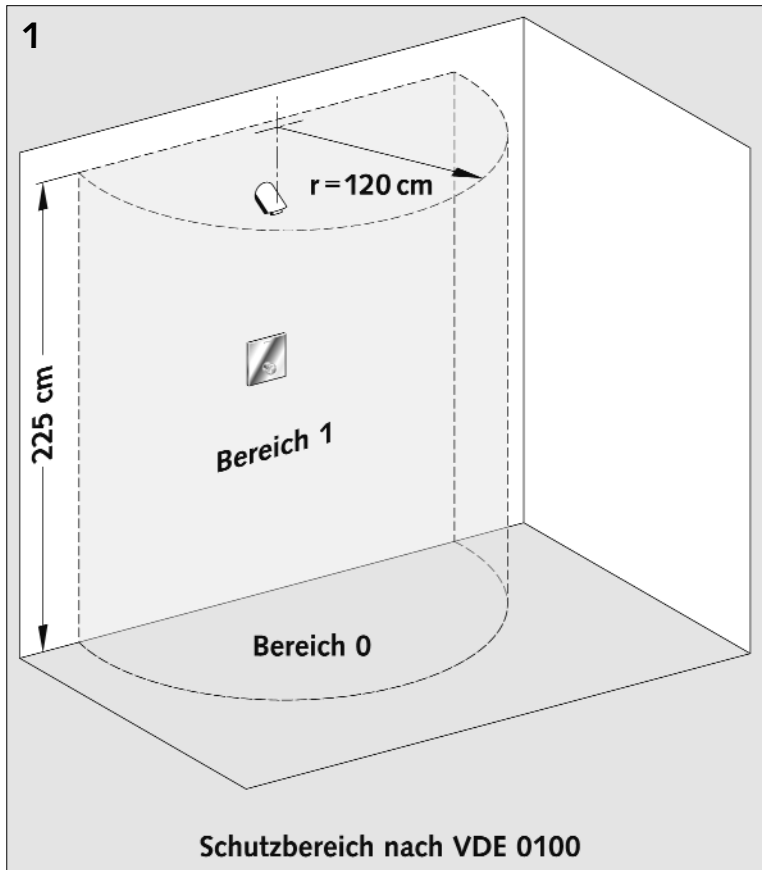

(D) (NL) (F) (GB) (E)

- Schutzbereich nach VDE 0100 beachten. Keine Netzspannung > 24 Volt.
- Beschermingszone volgens VDE 0100 in acht nemen. Geen netspanning > 24 Volt.
- Prendre en considération la zone de protection suivant VDE 0100. Pas d'alimentation > 24 Volt.
- Observe protection area in accordance with VDE 0100. No mains voltage > 24 Volt.
- Tener en cuenta la zona de protección según VD0100. La tensión no es > 24 voltios.

Bauteile / Constructie / Construction / Components / Componentes

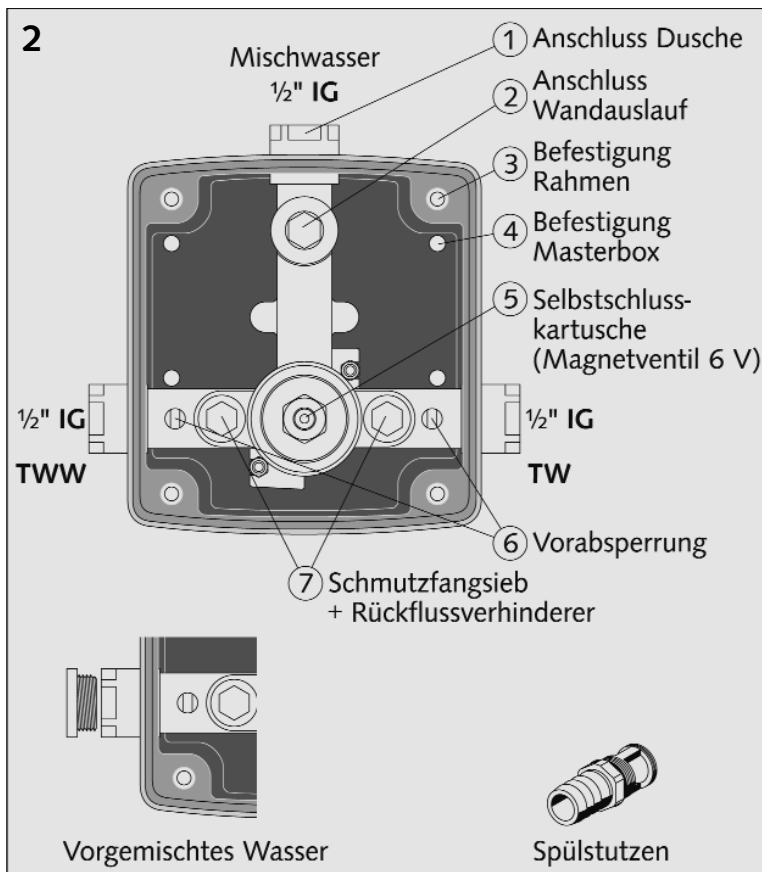

(D) (NL) (F) (GB) (E)

- Ausführung WB-SC-V. Warmwasserseite abgestopft. Spülstutzen und Befestigungsmaterial liegt bei.
- Uitvoering WB-SC-V. Warmwater afgestopt. Spoelement en bevestigingsmateriaal zijn meegeleverd.
- Exécution WB-SC-V. Eau chaude bouchée. L'élément de rinçage et le matériel de fixation sont fournis.
- Model WB-SC-V. Hot water side blocked. Flush nozzle and fastening materials enclosed.
- Version WB-SC-V. Lado agua caliente taponado. El suministro incluye boquilla de lavado y material de sujeción.

(NL) (F) (GB) (E)

- 1 = Aansluiting douche (mengwater) / Raccordement douche (Eau mélangé) / Shower connection (Mix water) / Conexión ducha (Agua mezclada)
- 2 = Aansluiting wanduitloop / Raccordement robinet mural / Wall spout connection / Conexión caño pared
- 3 = Bevestiging frame / Fixation du châssis / Frame attachment / Fijación marco
- 4 = Bevestiging Masterbox / Fixation du Masterbox / Master box attachment / Fijación Masterbox
- 5 = Zelfsluitende cartouche (magneetventiel 6 V) = Cartouche temporisée (vanne magnétique 6 V) = Self-closing cartridge (solenoid valve 6 V) = Cartucho cierre automático o válvula magnético 6 V
- 6 = Afsluiters / Robinets d'arrêt / Preliminary block / Bloqueo previo
- 7 = Vuilfilters en terugslagkleppen / Filtres et clapets anti-retour / Dirt collecting filter + return flow inhibitor / Tamiz retenedor de suciedad + válvula antirreflujo

Voorgemengd water
Eau pré mélangé
Premixed water
Agua premezclada

spoelement
Élément de rinçage
Flush nozzle
Boquilla de lavado

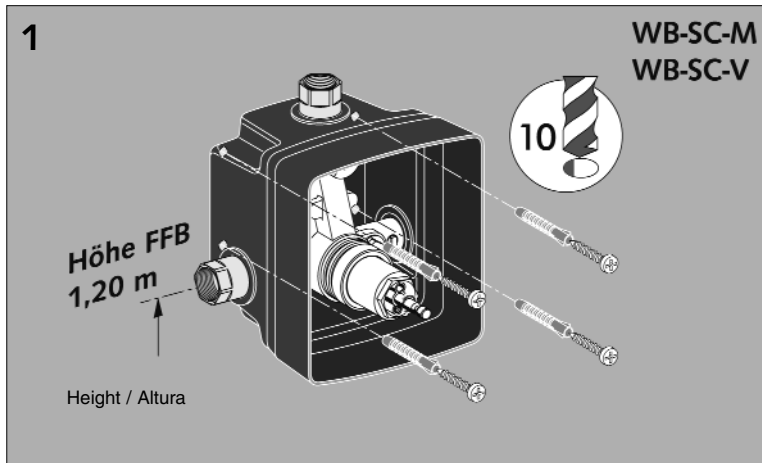

(D) (NL) (F) (GB) (E)

- Masterbox montieren.
Masterbox in Montagemodul nach beiliegender Anleitung montieren.
- Masterbox inbouwen.
Masterbox in montagemodule volgens montagevoorschrift monteren.
- Encastrer le Masterbox.
Monter le Masterbox dans le module de montage suivant la notice d'installation.
- Install master box.
Install master box in assembly module according to enclosed instructions.
- Montaje del Masterbox.
Montar el Masterbox en el módulo según las instrucciones adjuntas.

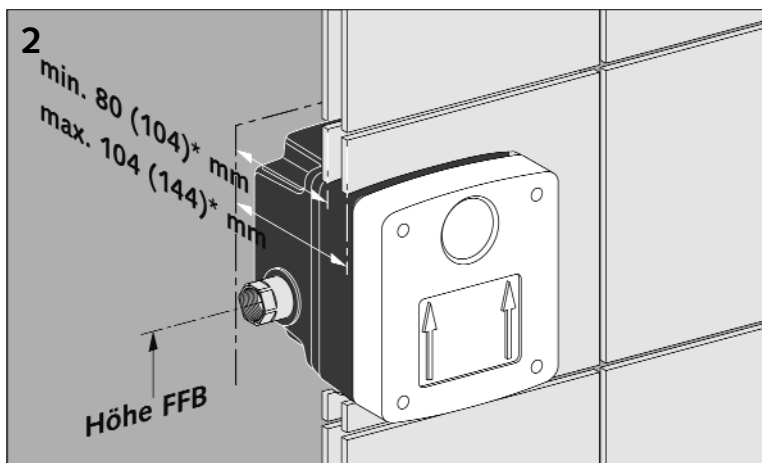

(D) (NL) (F) (GB) (E)

- Wandeinbautiefe beachten.
(Vorderkante Fliesen) *nur bei WB-E-V (Elektronik)
- Inbouwdiepte in acht nemen.
(voorzijde tegels) *enkel met WB-E-V (Elektronisch)
- Prendre en considération la profondeur d'encastrement.
(l'avant des carrelages) *seulement WB-E-V (Electronique)
- Observe wall installation depth.
(Front edge of tiles) *for WB-E-V only (Electronic)
- Tener en cuenta la profundidad del empotraje.
(Canto delantero azulejos) *sólo con WB-E-V (Electrónicos)

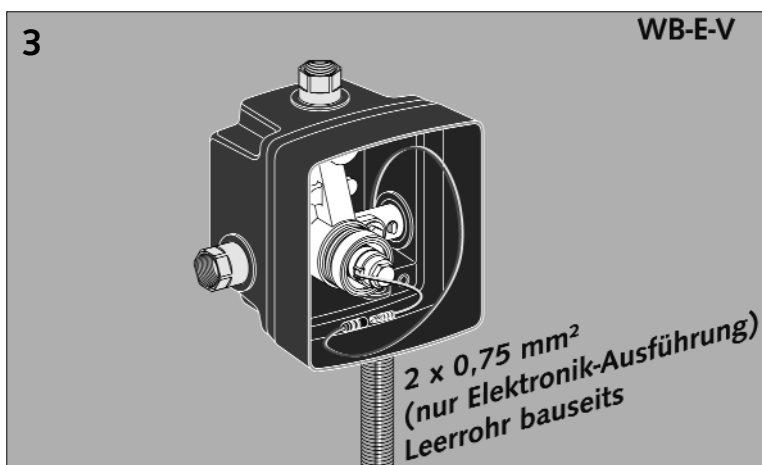

(D) (NL) (F) (GB) (E)

- Bei WB-E-V (Elektronik) Leerrohr bauseits.
Zubehör: Nur von SCHELL zugelassenes, Kabel und Netzteil verwenden.
- Met WB-E-V (Elektronisch) ribbelbuis bouwzijdig voorzien.
Toebehoren: Enkel stroomaggregaten met SCHELL-keuring gebruiken.
- Avec WB-E-V (Electronique) prévoir gaine électrique lors du gros oeuvre.
Accessoires: Installer uniquement des agrégats agréés SCHELL.
- For WB-E-V (Electronic) conduit provided by customer.
Accessories: Use cable and power supply unit authorised by SCHELL only.
- Para WB-E-V (Electrónicos) tubo vacío por cuenta del propietario.
Accesorios: Utilizar siempre cable y unidad de potencia autorizados por SCHELL.

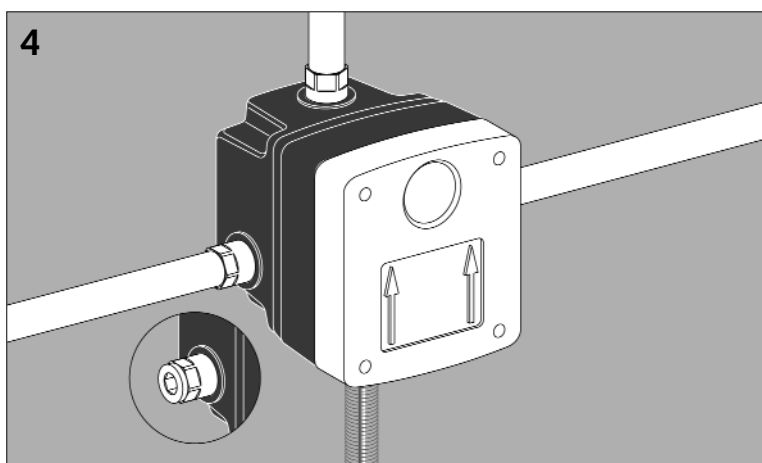

(D) (NL) (F) (GB) (E)

- Mit Rohrleitungen verbinden.
- Waterleiding aansluiten.
- Raccorder les tuyauteries.
- Connect to pipelines.
- Unir a las tuberías.

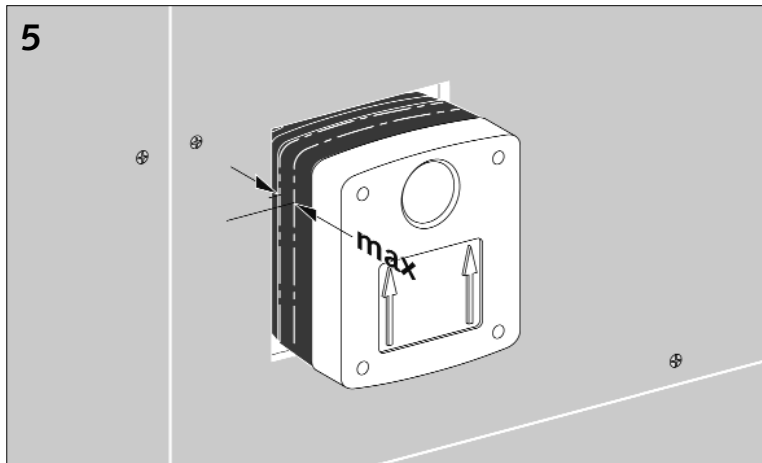

(D) (NL) (F) (GB) (E)

- Wandinbautiefe Vorderkante Fliesen beachten.
- Voorzijde tegels in acht nemen voor inbouwdiepte.
- Prendre en considération l'avant des carrelages pour la profondeur d'encastrement.
- Observe wall installation depth, front edge of tiles.
- Profundidad de empotraje: tener en cuenta el canto delantero de los azulejos.

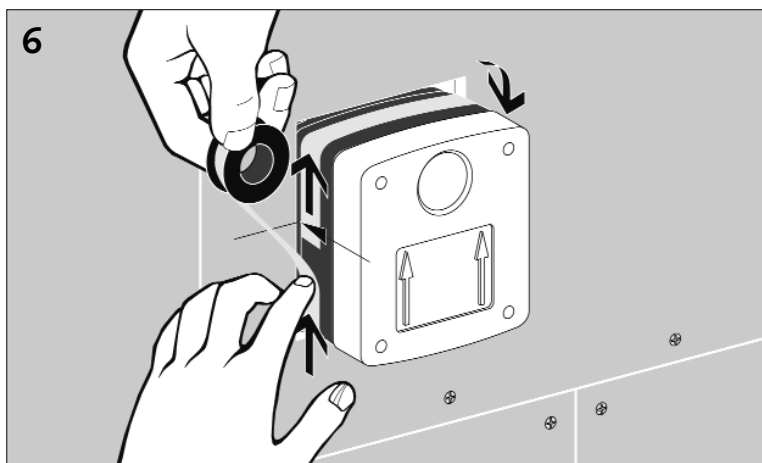

(D) (NL) (F) (GB) (E)

- Bei Trockenbau, Klebeflansch montieren (Zubehör: Art.-Nr.: 01 857 00 99). Klebefband wandbündig auf sauberer, trockener Masterbox aufbringen.
- Bij skeletbouw kleefflens (toebehoren: Art.-Nr.: 01 857 00 99) monteren. Kleefband op zuivere en droge inbouwkast aanbrengen.
- Lors d'installation dans de parois squelettiques, installer la bride à coller (accessoire 01 857 00 99). Appliquer le ruban adhésif sur la surface propre et sèche du boîtier à encaster.
- For dry construction attach adhesive flange (Accessory 01 857 00 99). Attach adhesive tape flush with the wall to clean, dry master box.
- Construcción en seco: montar brida de encolado (Accesorio 25 01 857 00). Aplicar la cinta adhesiva a ras de la pared sobre un Masterbox limpio y seco.

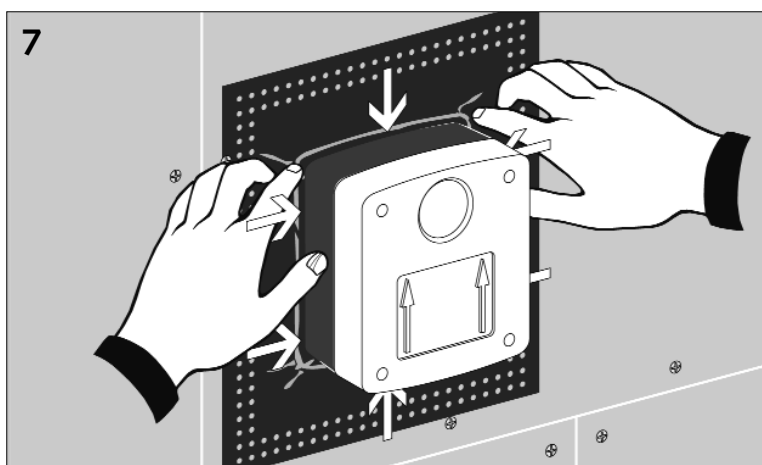

(D) (NL) (F) (GB) (E)

Klebeflansch wandbündig auf sauberer, trockener Masterbox aufbringen und fest auf Klebefband andrücken.

Kleefflens vlak met de wand op zuivere en droge Masterbox aanbrengen en tegen de kleefband vast aandrukken.

Appliquer la bride à égalité de la paroi sur la surface propre et sèche du Masterbox et appuyer fortement contre l'adhésif.

Attach adhesive flange flush with the wall to clean dry master box and fix to adhesive tape.

Presione firmemente la brida adhesiva de descarga para limpiar y secar la masterbox y fije al cinta adhesiva.

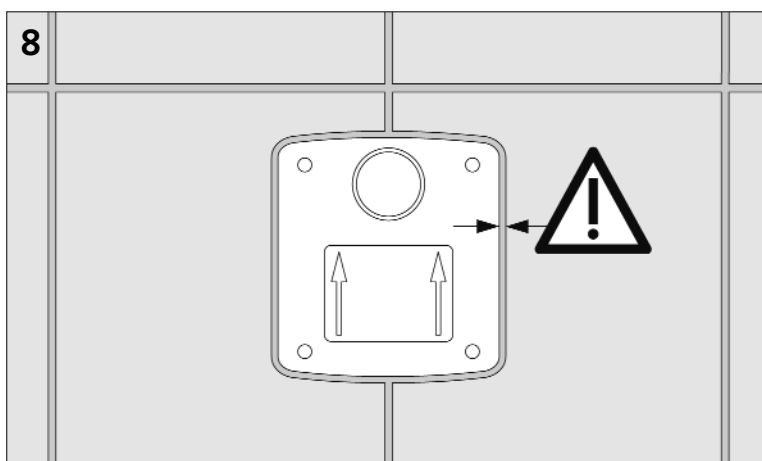

(D) (NL) (F) (GB) (E)

- **ACHTUNG Fliesenleger!** Fliesenfuge ≤ 4 mm
- **Opgepast tegelzetter!** Tegelvoeg ≤ 4 mm
- **Attention Carreleur!** Epaisseur du joint ≤ 4 mm
- **Attention tiler!** Tile joint ≤ 4 mm
- **¡Atención soladores!** Ranura entre azulejos ≤ 4 mm

SCHELL GmbH & Co. KG
Armaturentechnologie
Postfach 1840
D-57448 Olpe
Tel.: ++49 27 61-8 92-0
Fax: ++49 27 61-8 92-1 99
info@schell-armaturen.de
www.schell-armaturen.de

SCHELL GmbH & Co. KG
Armaturentechnologie
Brusselsesteenweg 171
B-1785 Merchtem
TEL ++32 52 37 17 70
FAX ++32 52 37 43 64
schell.belgien@schell-armaturen.de

Hamers & Kesber
Rokerijweg 2
NL-1271 AH Huizen
Tel. ++31 35 6 56 68 88
Fax ++31 35 5 25 70 06
info@hamerskesber.nl

C.A.E.
Michel Walliser
2, rue Sainte-Catherine
F-68100 Mulhouse
Tel. ++33 3 89 36 08 40
Fax ++33 3 89 36 08 41

Aquacontrol ATS S.A.
Angel López
Edificio Aquacontrol
Pol. Santa Ana
C/La Fundición, 29-31
Rivas-Vaciamadrid
E-28529 Madrid
Tel. ++34 91 6 70 20 47
Fax ++34 91 6 66 93 57